

リワインダー（巻き取り棒） 型番：MT-100

1本/袋
特許取得済 単品発送単位：120袋

特徴

- ①断熱シートや非粘着テープの小巻きが簡単に作れ、狭小スペースでの作業ができます
- ②何度でも繰り返しご使用になれます
- ③芯なしの小巻きも作製できます

注) 粘着テープをご使用になる場合、キャップを取らずに直接本体に巻き付けリワインダーを持ち手としてお使いください

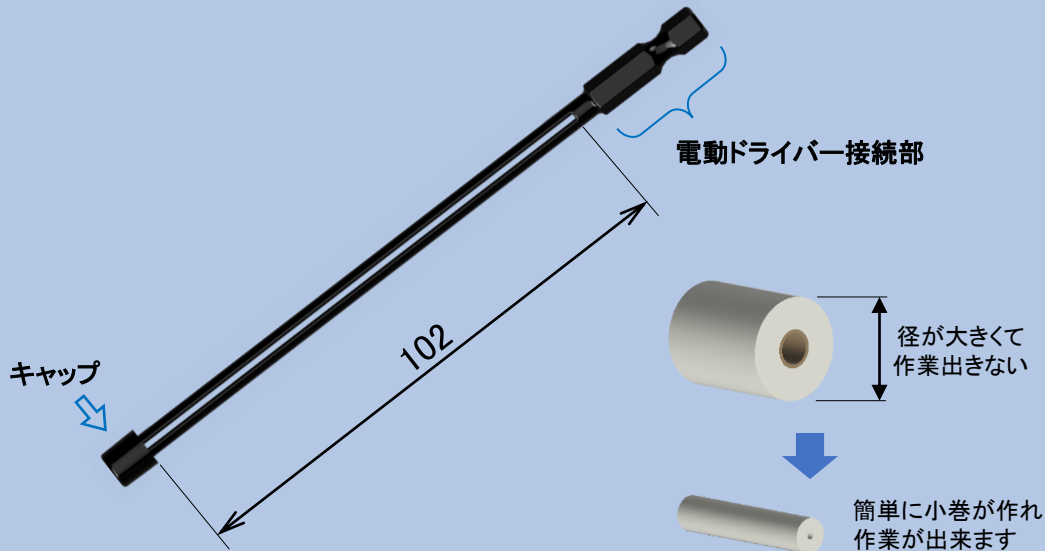

作業手順

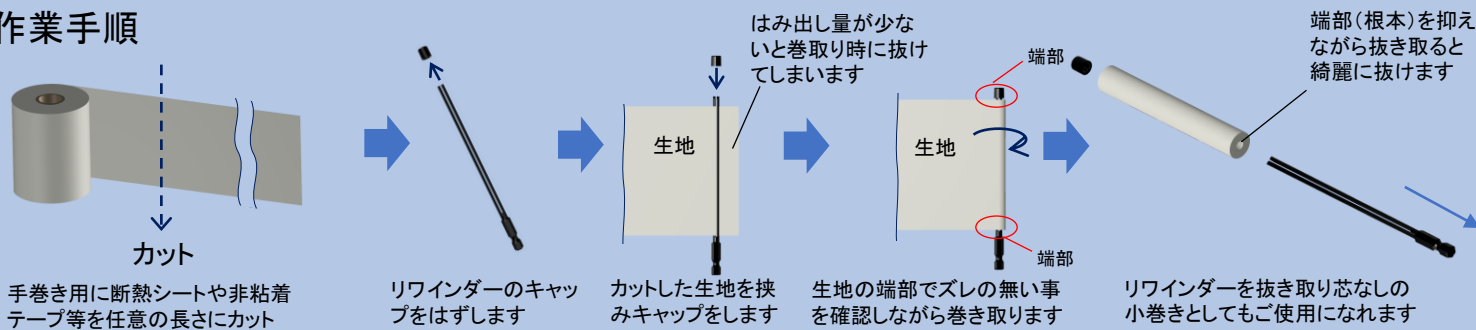

非粘着テープなどテープ巾が100ミリ以下の時

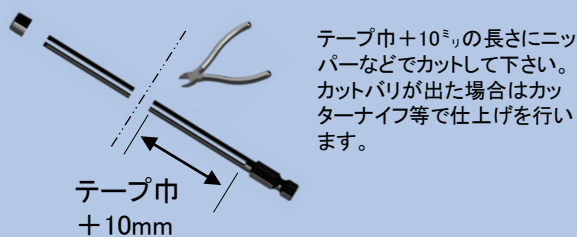

テープ巾+10^{ミリ}の長さにニッパーなどでカットして下さい。カットバリが出た場合はカッターナイフ等で仕上げを行います。

粘着テープ使用例

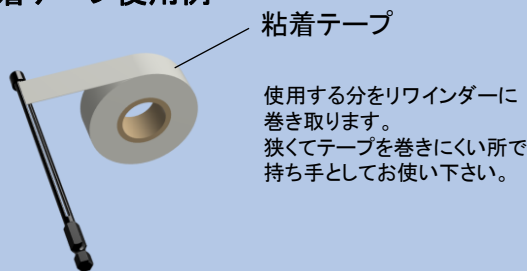

粘着テープ
使用する分をリワインダーに巻き取ります。狭くてテープを巻きにくい所で持ち手としてお使い下さい。

電動ドライバーをご使用の場合

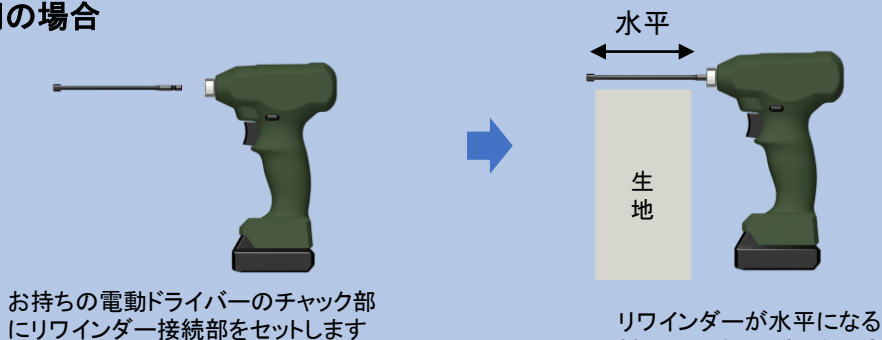

お持ちの電動ドライバーのチャック部にリワインダー接続部をセットします

リワインダーが水平になる様に電動ドライバーを固定して手巻きと同じ要領で巻き取ります
低速がある場合は低速で作業して下さい

販売元

製造元
MSJ株式会社